



屋外手すり



スタイリッシュに
ちょこっと! リニューアル!!

φ34 屋外手すり

自在チーズE 販売単位: 1個

φ34 **NEW** アウター
材質: アルミ合金
付属部品:
パイプ用止めネジ M6×4.5 2本
結合用ボルト M6×15 1本

主に手すりを下から受けて支柱用に使用できます。

径	品番	カラー	JAN	希望小売価格
φ34	EC-5012E SGD	シャンパンゴールド	4979652606471	4,422円(税抜4,020円)
	EC-5012E MGR	メタリックグレー	4979652606457	
	EC-5012E MLB	メタリックライトブラウン	4979652606464	

●旧タイプ「EC-5012」は在庫がなくなりしだい廃番とさせていただきます。

エルポキャップA 販売単位: 1個

φ34 **NEW** アウター
材質: アルミ合金
付属部品:
パイプ用止めネジ M6×5 2本

手すりの小口に着衣の袖口が引っ掛かりにくい形状のキャップです。

径	品番	カラー	JAN	希望小売価格
φ34	ECA-5044A SGD	シャンパンゴールド	4979652606501	3,333円(税抜3,030円)
	ECA-5044A MGR	メタリックグレー	4979652606488	
	ECA-5044A MLB	メタリックライトブラウン	4979652606495	

●旧タイプ「ECA-5044」は在庫がなくなりしだい廃番とさせていただきます。

自在ジョイントF 販売単位: 1個

φ34 **NEW** アウター
材質: アルミ合金
付属部品:
パイプ用止めネジ M6×4 4本
結合用ボルト M6×20 1本

40~180°に角度をつけて連結できます。

径	品番	カラー	JAN	希望小売価格
φ34	ECA-5028F SGD	シャンパンゴールド	4979652604408	4,972円(税抜4,520円)
	ECA-5028F MGR	メタリックグレー	4979652604385	
	ECA-5028F MLB	メタリックライトブラウン	4979652604392	

壁受けスタンドスペーサー 販売単位: 1個

φ34 **NEW** アウター
材質: アルミ合金
付属部品:
SUSアンカー M8×90 4本

壁受けスタンド(EC-5006H)用のスペーサーです。
壁受けスタンドと壁付けブラケットを組み合わせると手すりを構築できます。

径	品番	カラー	JAN	希望小売価格
φ34	EC-5006HS	艶消シルバー	4979652604279	3,410円(税抜3,100円)

φ34 屋外手すり部材 取付指定寸法

(単位:mm)



注意

●手すりのジョイントまたはブラケット取付位置の間隔は、必ず指定寸法で取り付けてください。指定寸法を超えて取り付けると、手すりがはずれたり破損するおそれがあります。

(LS) は、ロングスタンド(EC-5006D/EC-5006E)を使用した場合の支柱高さ寸法です。表示がない部分は、全種類共通の手すり取付指定寸法(mm)になります。

- 支柱は、φ34手すりパイプ(CYA)を使用してください。
- 掲載以外の手すり部材の取付指定寸法については、販売店にご確認ください。

壁付け・立ち上げ(支柱埋め込み以外)

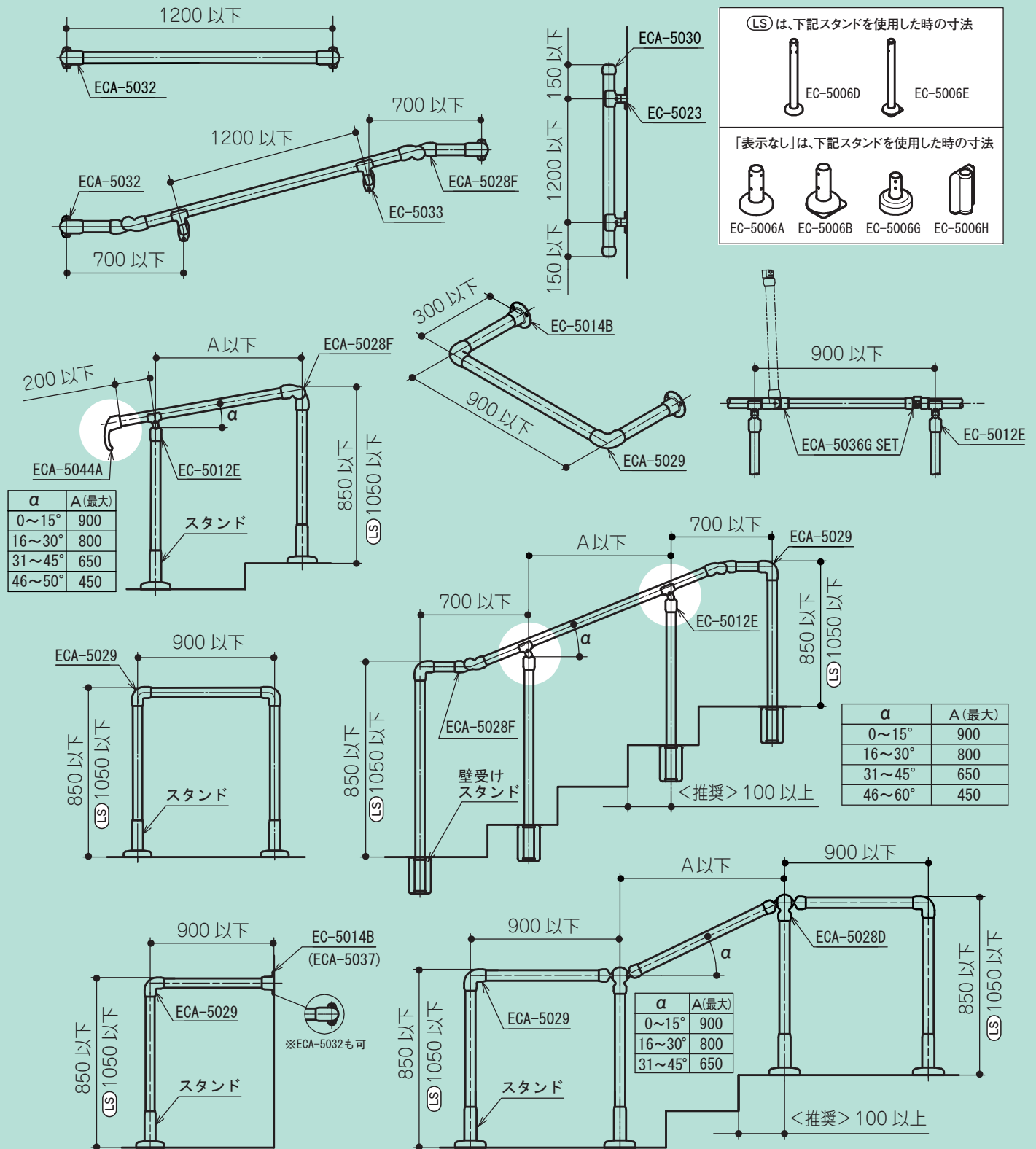

支柱埋め込み・埋め込みスタンド(EC-5006C)

(単位:mm)

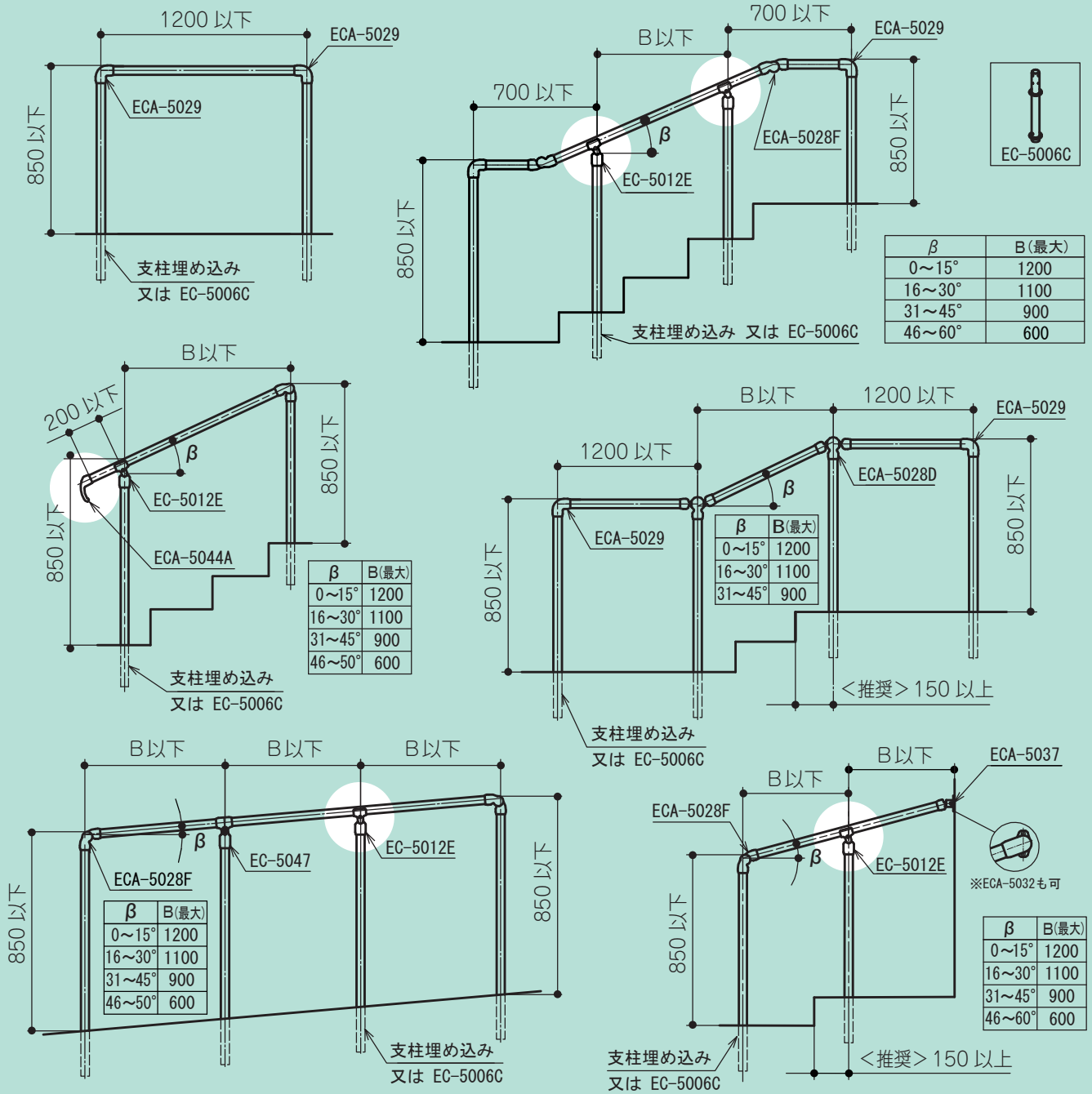

【支柱埋め込み参考寸法】

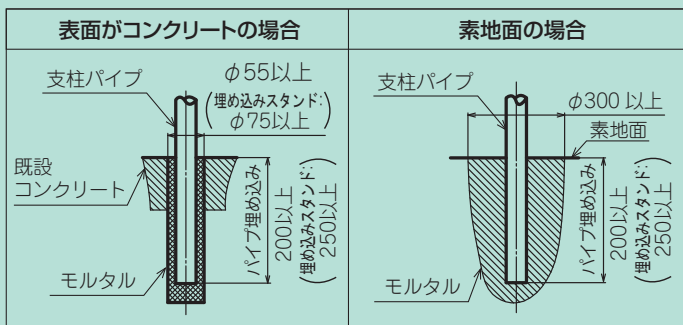

注意

- 砂地には施工しないでください。支柱が倒れるおそれがあります。
- 塩分を含まないモルタルを使用してください。腐食の原因となるおそれがあります。

【水抜き穴について】

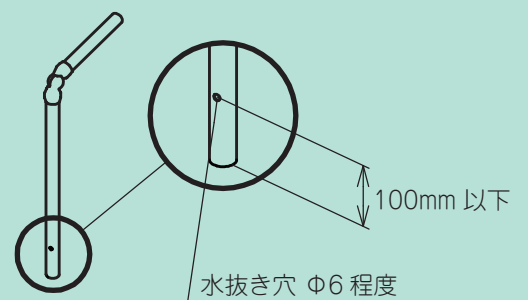

注意

- 支柱埋め込みの場合は、必ず水抜き穴を設けてください。パイプ内部に侵入した水の凍結(膨張)により、支柱パイプの抜け・破損が発生するおそれがあります。

強度UPで最大取付けスパン延長

自在チーズE

- 支柱埋め込み時のスパンが1000mmから1200mmに長く製作できるようになりました。

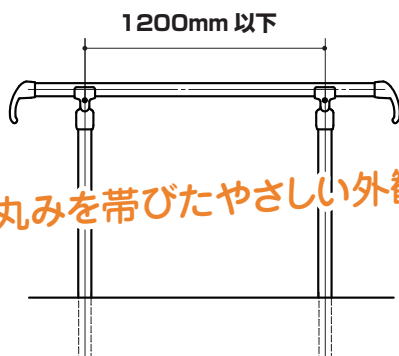

✓丸みを帯びたやさしい外観に!

コンパクトなデザインに

エルボキャップA

- 端末から支柱までのスパンが100mmから200mmに長く製作できるようになりました。

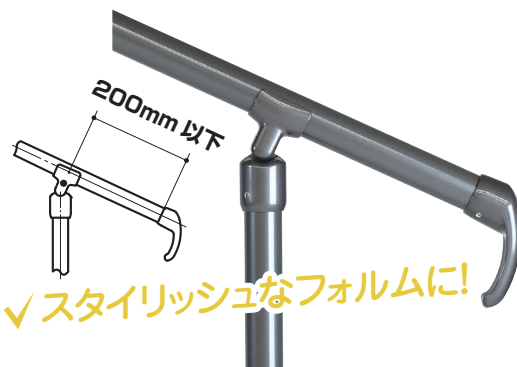

✓スタイリッシュなフォルムに!

角度 40°~180°まで対応

自在ジョイントF

- 支柱上部にも中間にも使える汎用性の高いジョイントのため、在庫の削減につながります。

✓鋭角から鈍角まで
様々な角度で
構築可能!

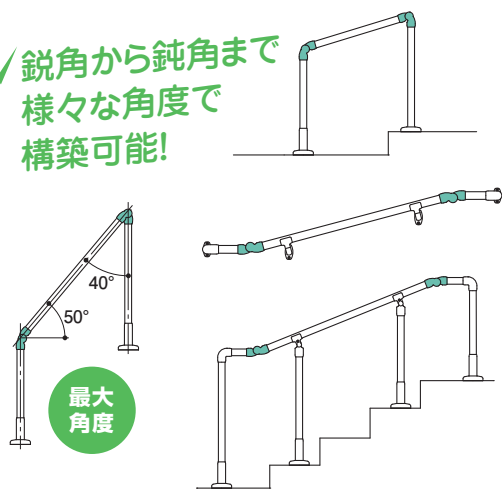

施行ケースの拡大

壁受けスタンドスペーサー

- スペーサーで壁との距離をおくことにより、従来の「壁付けブラケット」と組み合わせで構築できます。

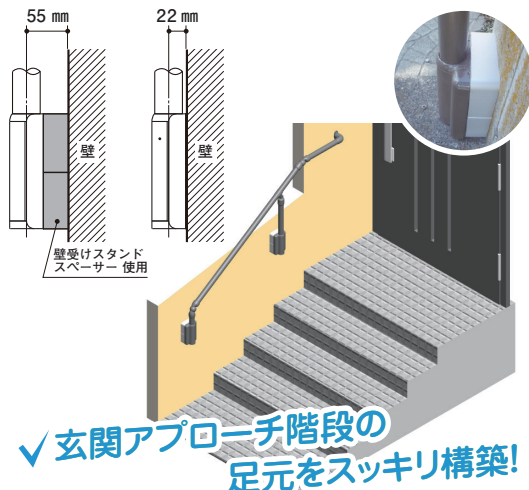

✓玄関アプローチ階段の
足元をスッキリ構築!

●製品の仕様・価格等は、予告なく変更される場合がございますのでご了承ください。 ●記載価格の総額表示は消費税10%の価格です。

矢崎化工株式会社

■本社 福祉介護機器部
〒422-8519 静岡県静岡市駿河区小鹿2-24-1

■北海道支店

〒072-0007 北海道美幌市東6条北8-2-1
TEL 0126-63-4285 FAX 0126-63-4459

■東京支店

〒359-0023 埼玉県所沢市東所沢和田1-38-3
TEL 04-2944-7113 FAX 04-2944-7007

■名古屋支店

〒484-0963 愛知県犬山市宇鶴池48-2
TEL 0568-67-0111 FAX 0568-67-7219

■高松支店

〒761-8058 香川県高松市勅使町227
TEL 087-866-6411 FAX 087-867-1916

■仙台支店

〒981-1223 宮城県名取市下余田字中荷280
TEL 022-382-2145 FAX 022-382-1099

■神奈川支店

〒257-0024 神奈川県秦野市名古木3-4
TEL 0463-81-4315 FAX 0463-81-4316

■大阪支店

〒569-8551 大阪府高槻市大塚町5-1-1
TEL 072-672-8440 FAX 072-673-8822

■九州支店

〒820-0702 福岡県飯塚市平塚481-1
TEL 0948-72-0310 FAX 0948-72-4026

介護支援ページ
kaigo-web

<http://www.kaigo-web.info/>



お問い合わせ先

矢崎化工株式会社は、国際規格であるISOを認証取得しています。
詳しくは弊社ホームページ (<http://www.yazaki.co.jp/>) をご覧ください。

22032203

DW-287-00